

SKF SNP 30/500x18.1/2参数

主要尺寸	d_1	469.9	mm	-
	d	500	mm	-
	d_3	579.438	mm	-
	B_1	249.885	mm	-
	G	499.008		-
	d_1	18.1/2	英寸	-
	说明	每英寸的螺纹号	5	-
重量	重量	127000	g	-
型号	带螺母和锁定装置的紧定套	SNP 30/500x18.1/2	-	-
	附属锁定螺母	N 500	-	-
	附属锁定装置	PL 500	-	-
	适当的液压螺母	HMVC 100 E	-	-

SKF SNP 30/500x18.1/2图片

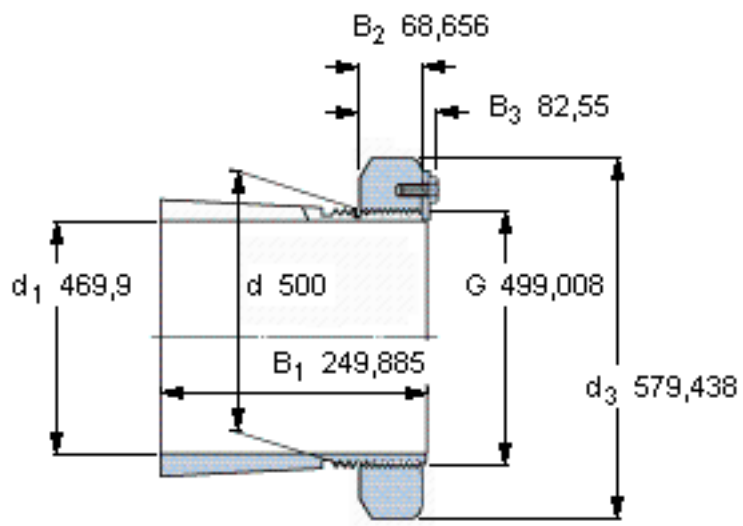

外锥度1:12

参考资料:<http://www.sozhou.com/p/02722dc6.html>

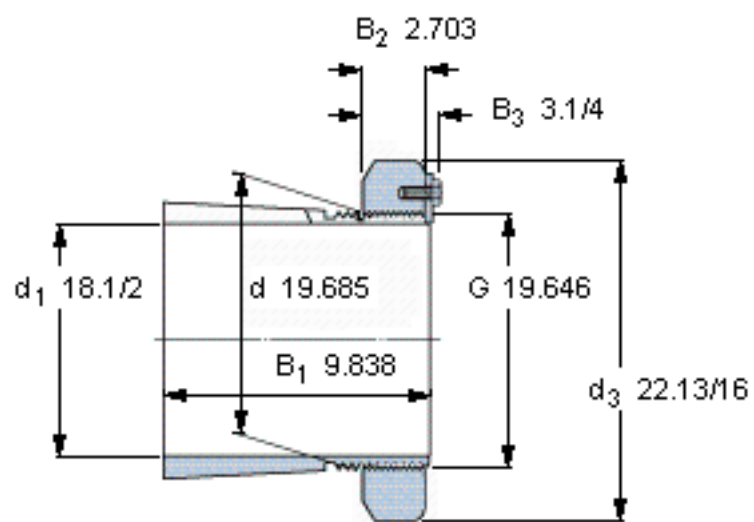

外锥度1:12