

INA KS12-PP参数

尺寸	$F_w$	12	mm	-
	D	22	mm	-
	L	32	mm	-
说明		8		球的列数
尺寸	$B_{L2}$	1.3	mm	-
	$D_N$	21	mm	-
	$L_2$	22.6	mm	H13
	$N_4$	3	mm	孔的位置相对于轴承宽度 L 是对称的。
说明				带初始润滑，两侧接触密封。
重量	m	18	g	质量
说明				基本额定载荷仅适用于淬硬 (670+170 HV) 及磨削过的作为滚道的轴。
基本额定载荷	$C_{min}$	630	N	基本额定动载荷
	$C_{0 min}$	600	N	基本额定静载荷
	$C_{max}$	900	N	基本额定动载荷
	$C_{0 max}$	1100	N	基本额定静载荷

INA KS12-PP图片

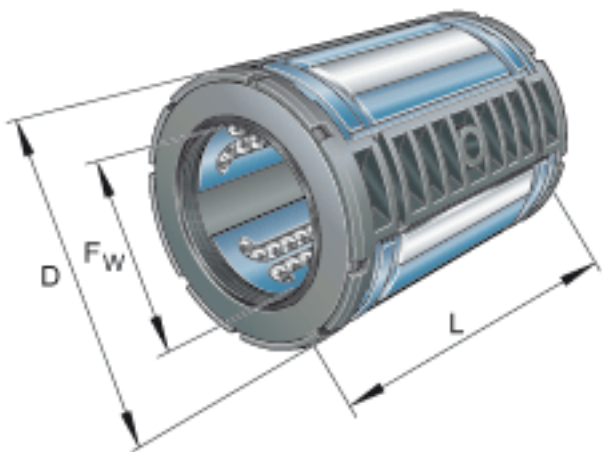

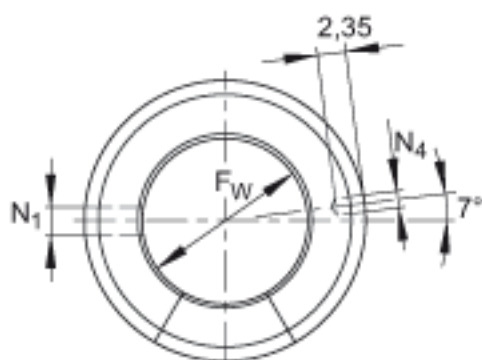
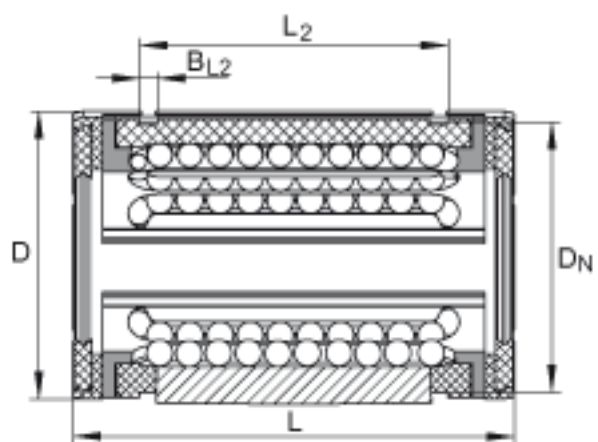
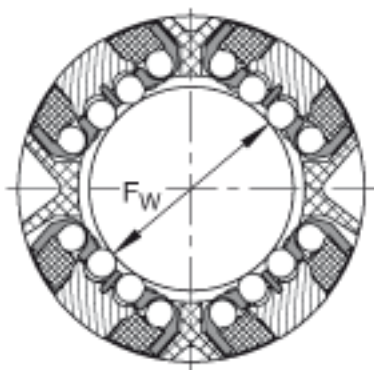

KS12  
KSO12

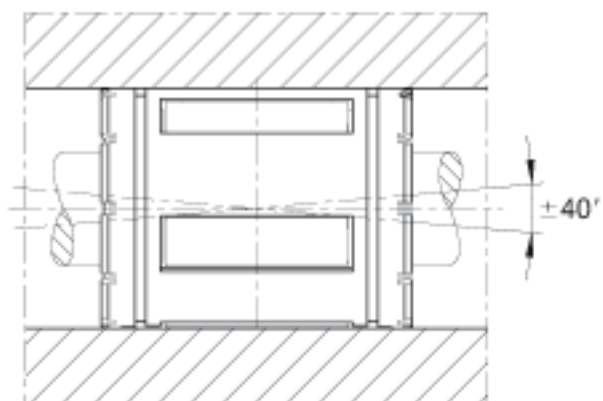

参考资料:<http://www.sozhou.com/p/68ffcf8d.html>