

FAG HMZ20参数

尺寸	d_{2G}	M100x2		螺纹
	D_m	130	mm	-
	D_a	120	mm	-
锁紧力矩	Ma_L	11	Nm	每个锁紧螺钉的锁紧力矩
重量	m	800	g	质量, 螺母
尺寸	d_s	M6		锁紧螺钉的螺纹
说明		4		锁紧螺钉, 数量
尺寸	b_1	18	mm	-

FAG HMZ20图片

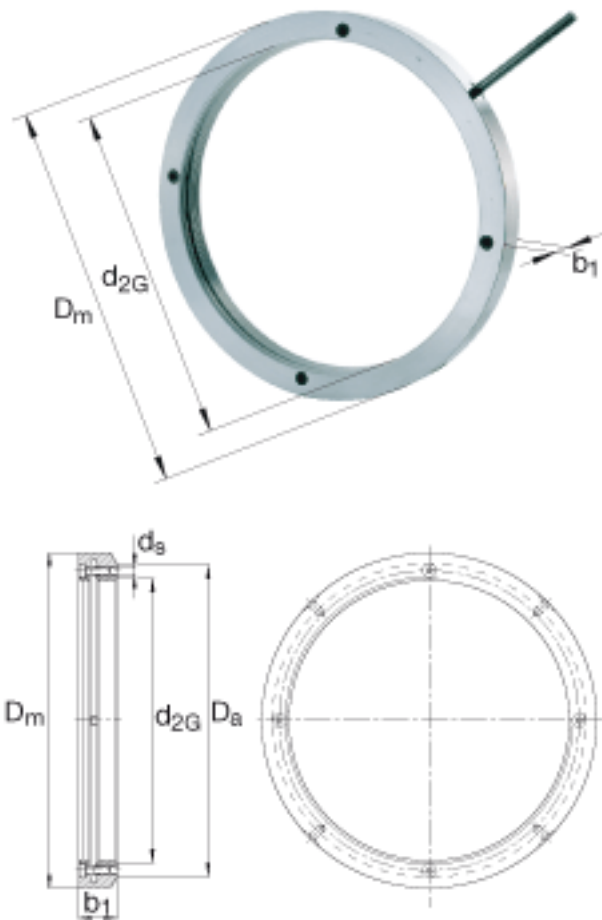

参考资料:<http://www.sozhou.com/p/e4ee17d7.html>